

Ondergenoemd materiaal moet voorzien worden door de promotor

F.O.H.

- * 1 PA systeem voldoende krachtig voor de zaal, in staat om een vlak klankbeeld zonder oversturing te produceren op 110db. Het systeem moet 1 uur voor soundcheck klaar zijn om te werken zonder kraken en ruisen.
- * De FOH boot zal nooit tegen een muur of onder een balkon geplaatst worden en altijd centraal ten opzichte van het podium, nooit hoger dan 30cm boven de vloer.
- * De FOH mengtafel hoort in de klasse te zijn van Soundcraft MH3, Midas Heritage, Yamaha PM4000, met tenminste 32 kanalen, 4 stereo kanalen en 8 aux sends.
- * De outboard apparatuur hoort tenminste te bevatten:
 - 6 compressors (DBX160,166,BSS404).
 - 31 bands grafische stereo EQ geïnserteerd op L&R output (Klark Teknik, DBX).
 - 1 DDL (D2, TC2290), 1 Reverb unit (TC3000/PCM80), 1 Multi FX (SPX2000/990).
 - 1 CD speler.
 - 1 intercom tussen FOH & MON positie (indien monitortafel aanwezig).
- * Eén vriendelijke en ervaren technicus, die het systeem kent.

MONITOR

- * Indien geen aparte monitortafel voorzien kan worden, kunnen monitors vanop de fronttafel gestuurd worden, mits er voldoende auxen voorzien zijn op de tafel.
- * 4 mono aux sends geïnserteerd met 31 band eq (Klark Teknik, DBX).
- * 5 actieve monitors / 4 mono sends + 1 reserve.
- * 1 intercom tussen FOH & MON positie (indien monitortafel aanwezig).
- * Eén vriendelijke en ervaren technicus, die het systeem kent.

OPMERKINGEN

- * Voor vragen over deze rider, bel +32 496 561221 of e-mail tom@tomusic.be (Tom Lodewyckx).

Patch list

Algemene Info

JackoBond patch lijst

CH00	INSRUMENT	MIC/DI	INSERT	VCA	SUBGR
	1 BD	Beta52			
	2 SN Top	SM57			
	3 SN Bottom	SM57			
	4 HH	KM184			
	5 Tom1	AT350			
	6 Tom2	AT350			
	7 OH L	C414			
	8 OH R	C414			
	9 SPDS L	D.I.			
	10 SPDS R	D.I.			
	11 Bas	D.I.	Comp		
	12 Bas MIC	M88	Comp		
	13 PNO L	D.I.			
	14 PNO R	D.I.			
	15 VK7	D.I.			
	16 VK7 MIC	SM57			
	17 BV Tim	Beta58	Comp		
	18 BV Flo	Beta58	Comp		
	19 LV Riet	KMS105			
ST1	REV				
ST2	REV				
ST3	DDL				

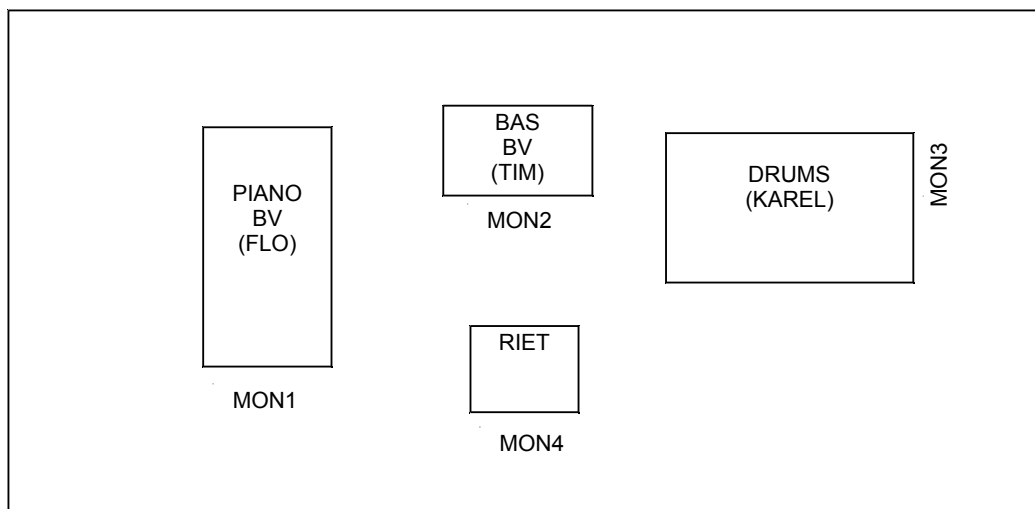

Ondergenoemd materiaal moet voorzien worden door de promotor

F.O.H.

- * 1 PA systeem voldoende krachtig voor de zaal, in staat om een vlak klankbeeld zonder oversturing te produceren op 110db. Het systeem moet 1 uur voor soundcheck klaar zijn om te werken zonder kraken en ruisen.
- * De FOH boot zal nooit tegen een muur of onder een balkon geplaatst worden en altijd centraal ten opzichte van het podium, nooit hoger dan 30cm boven de vloer.
- * De FOH mengtafel hoort in de klasse te zijn van Soundcraft MH3, Midas Heritage, Yamaha PM4000, met tenminste 32 kanalen, 4 stereo kanalen en 8 aux sends.
- * De outboard apparatuur hoort tenminste te bevatten:
 - 6 compressors (DBX160,166,BSS404).
 - 31 bands grafische stereo EQ geïnserteerd op L&R output (Klark Teknik, DBX).
 - 1 DDL (D2, TC2290), 1 Reverb unit (TC3000/PCM80), 1 Multi FX (SPX2000/990).
 - 1 CD speler.
 - 1 intercom tussen FOH & MON positie (indien monitortafel aanwezig).
- * Eén vriendelijke en ervaren technicus, die het systeem kent.

MONITOR

- * Indien geen aparte monitortafel voorzien kan worden, kunnen monitors vanop de fronttafel gestuurd worden, mits er voldoende auxen voorzien zijn op de tafel.
- * 4 mono aux sends geïnserteerd met 31 band eq (Klark Teknik, DBX).
- * 5 actieve monitors / 4 mono sends + 1 reserve.
- * 1 intercom tussen FOH & MON positie (indien monitortafel aanwezig).
- * Eén vriendelijke en ervaren technicus, die het systeem kent.

OPMERKINGEN

- * Voor vragen over deze rider, bel +32 496 561221 of e-mail tom@tomusic.be (Tom Lodewyckx).

Patch list

Algemene Info

JackoBond patch lijst

CH00	INSRUMENT	MIC/DI	INSERT	VCA	SUBGR
	1 SPDS L	D.I.			
	2 SPDS R	D.I.			
	3 Bas	D.I.	Comp		
	4 Bas MIC	M88	Comp		
	5 PNO L	D.I.			
	6 PNO R	D.I.			
	7 VK7	D.I.			
	8 VK7 MIC	SM57			
	9 BV Tim	Beta58	Comp		
	10 BV Flo	Beta58	Comp		
	11 LV Riet	KMS105			
ST1	REV				
ST2	REV				
ST3	DDL				

